

HyraX Oil SNF Moto Street Race 2015

3 kategori, semua kategori hanya melibatkan 4 lejang berdasarkan motosikal enjin:

- MSR 135 – Motosikal dengan kapasiti maksimum 135cc 4 lejang sahaja
- MSR 150 – Motosikal dengan kapasiti maksimum 150cc 4 lejang sahaja
- MSR OPEN - Motosikal dengan kapasiti maksimum 200cc 4 lejang sahaja

Maksimum 36 penyertaan bagi setiap kategori, maksimum semua sekali 96 penyertaan

Semua kategori akan dijalankan 2 saringan awal, Suku akhir> Separuh akhir> Akhir

Setiap saringan adalah 6 pusingan (lap). Latihan 30 minit bagi setiap kategori.

Kedudukan grid untuk Heat 1 akan berdasarkan 'cabutan bertuah'. Grid adalah 3-3.

TARIKH

Pusingan 1 – 22 Mac 2015, Litar Elite USJ

Pusingan 2 – 26 April 2015, UniMAP Perlis

Pusingan 3 – 30 Mei 2015, Litar Pekan

Pusingan 4 – 7 Jun 2015, MIMC Melaka

Pusingan 5 – 5 September 2015, Pulau Pinang

Pusingan 6 – 3 Oktober 2015, Johor Baru

Pusingan Akhir – 5 Disember 2015, Putrajaya

YURAN PENYERTAAN

Yuran Penyertaan adalah hanya RM 150.00

Pendaftaran boleh dibuat di

a) PJOHN Motorsport

No.12, Jalan Jaya 5,

Taman Jaya, Bandar Tun Razak,

Tel : 018-395 0654

b) Akan diumumkan

[Alamat]

[Tel]

Penyertaan pada hari perlumbaan akan diterima jika terdapat ruang yang mencukupi pada grid dan pembayaran hanya boleh diterima dalam bentuk wang tunai. Pelumba yang mendaftar sebelum hari perlumbaan akan diberi keutamaan.

MMPSB berhak untuk membatalkan atau meminda kelas atas sebab-sebab keselamatan atau mana-mana lain keadaan di luar kawalan sama ada sebelum atau semasa sesuatu acara. Akan sentiasa berusaha untuk meneruskan tanpa ada pindaan jika boleh.

SEMUA PELUMBA MESTI BACA, FAHAM, BERSETUJU, DAN MENANDATANGANI AKUAN & PERJANJIAN sebelum memulakan LATIHAN, KELAYAKAN ATAU PERLUMBAAN. JIKA ANDA TIDAK

Organised by:

Event Promoter

BERSETUJU DENGAN MANA-MANA BAHAGIAN AKUAN DAN PERJANJIAN, ANDA TIDAK PERLU MENYERTAI ACARA INI.

1. PERALATAN AM

1.1 - Peserta mestilah memakai peralatan menunggang sesuai yang telah lulus pemeriksaan teknikal. Peralatan ini hendaklah terdiri daripada:

- Helmet: Topi Keledar mestilah kelulusan minimum disahkan oleh SIRIM. Hanya topi keledar muka penuh dibenarkan. Tiada modular (flip-muka) topi keledar dibenarkan.
- Sarung tangan kulit mesti bertindih dengan lengan jaket kulit.
- But kulit sesuai ketinggian sekurang-kurangnya menutup bukulali.

1.2 - Pemeriksa teknikal mesti memeriksa peralatan keselamatan peribadi dan motosikal untuk aspek keselamatan sebelum pelumba yang dibenarkan di litar untuk latihan atau perlumbaan. Mana-mana peralatan didapati berada dalam keadaan yang tidak memuaskan akan ditolak oleh pemeriksa teknikal.

1.3 - Adalah menjadi tanggungjawab semua pelumba untuk memastikan mematuhi kepada peraturan teknikal kelas - kelas yang mereka masuk. Tugas utama pemeriksa teknikal adalah untuk memeriksa jentera untuk keselamatan sahaja, tidak untuk pematuhan kepada peraturan kelayakan kelas.

1.4 - Apabila saringan - saringan dijalankan, pelumba mesti melengkapkan saringan dengan menggunakan mesin yang sama (ditakrifkan sebagai casis yang sama) di mana pelumba bermula dengan saringan awal.

2. HADIAH

2.1 - Pingat dan / atau Piala untuk tempat yang pertama hingga lima.

2.2 - Hadiah wang tunai seperti yang berikut:

Tempat	RM
1	400.00
2	250.00
3	200.00
4	150.00
5	100.00

Jika terdapat kurang daripada 6 penyertaan bagi sesuatu kategori, maka pembayaran hadiah hanya diberikan hingga ke tempat ketiga sahaja dengan separuh nilai yang tertera diatas.

3. PENAJAAN

3.1 - Pihak penanjur telah mendapat beberapa penajaan dalam bentuk barangan dan hadiah kepada para peserta. Setiap peserta diwajibkan mempamerkan sticker penaja yang diberikan ditempat yang telah ditetapkan disetiap jentera.

4. PERLAKUAN DI LITAR DAN DI KAWASAN PIT

- 4.1 - Pelumba wajib mengetahui warna-warna bendera dan harus mematuhi setiap kali bendera dikibarkan atau ditunjukkan.
- 4.2 - Kegagalan mematuhi arahan bendera akan dikenakan denda mengikut kesalahan yang boleh melibatkan sama ada denda wang tunai, diturunkan pangkat, ataupun dibatalkan penyertaan.
- 4.3 - Merokok dikawasan pit adalah dilarang sama sekali. Kegagalan mematuhi peraturan ini boleh dikenakan denda batal penyertaan.
- 4.4 - Minuman arak tidak dibenarkan di kawasan pit.
- 4.5 - Tidak dibenarkan mencuba motosikal (ujian pecut dan sebagainya) ketika dikawasan pit.
- 4.6 - Hendaklah mematuhi arahan marsyal setiap masa.

5. PEMBERHENTIAN PERLUMBAAN – PERMULAAN SEMULA

- 5.1 - Sekiranya perlumbaan terpaksa dihentikan atas sebab-sebab yang tidak dapat dielakkan dan telah melebihi 4 lap, perlumbaan akan terus ditamatkan.
- 5.2 - Sekiranya kurang daripada 4 lap, perlumbaan akan disambung dan grid akan ditentukan dari pusingan terakhir sebelum perlumbaan dihentikan.

6. TAMAT PERLUMBAAN

- 6.1 - Setelah 'Chequered Flag' dikibarkan kepada pemenang, perlumbaan diklasifikasikan sebagai tamat. Perlumbaan yang melepasi garisan penamat selepas pelumba pertama, maka pelumba tersebut akan dikira tamat juga.
- 6.2 - Pemenang akan ditentukan sebagai pelumba pertama menghabiskan 6 pusingan (lap), selepas dikira sebarang kesalahan atau denda (jika ada).
- 6.3 - Untuk disahkan sebagai penamat perlumbaan, peserta tersebut hendaklah melintasi chequered flag diakhir perlumbaan.

7. PROTES / BANTAHAN

- 7.1 - Sebarang bantahan hendaklah dilakukan dalam masa 30 minit setelah keputusan akhir dikeluarkan. Setiap bantahan wajib disertakan dengan wang deposit seperti berikut:
 - Bantahan terhadap keputusan: RM 250
Jika sesuatu bantahan tersebut dianggap betul, wang bantahan akan dikembalikan; dan jika bantahan ditolak, wang bantahan tersebut tidak akan dikembalikan.
 - Bantahan teknikal: RM 500
Didalam kes bantahan teknikal, penganjur berhak mengarah peserta yang dibantah untuk membuka enjin atau mana-mana komponen yang dibantah. Jika bantahan itu berasas dan didapati pasukan tersebut melanggar syarat-syarat teknikal, wang bantahan akan dikembalikan; dan sebaliknya jika bantahan tersebut gagal, wang bantahan akan diserahkan kepada pasukan yang dibantah.
- 7.2 - Keputusan bantahan akan diadili oleh Juri (Steward) perlumbaan. Keputusan juri dianggap muktamad dan tidak boleh dibantah.
- 7.3 - Selepas 30 minit, keputusan akan dianggap muktamad dan tiada bantahan akan diterima / dilayan.

8. KELAYAKAN DAN FORMAT PERLUMBAAN

Organised by:

Event Promoter

8.1 - Cabutan Kumpulan A / B Kumpulan / Kumpulan C / Kumpulan D ditentukan oleh 'cabutan bertuah' dijalankan pada hari tersebut.

8.2 - Heat 1 : Perlumbaan melibatkan 6 orang pelumba.

8.3 - Heat 2 : Tiga terpentas dari Kumpulan A lawan tiga terpentas dari Kumpulan B, tiga yang paling pantas dari Kumpulan C lawan tiga terpentas dari Kumpulan D

Tiga paling perlahan dari Kumpulan A lawan tiga paling perlahan dari Kumpulan B, tiga paling perlahan dari Kumpulan C lawan tiga paling perlahan daripada Kumpulan D

8.4 - Semi Final : Tiga pemenang dari kumpulan yang paling pantas A & B lawan tiga pemenang dari kumpulan paling perlahan kumpulan A & B. Tiga pemenang dari kumpulan yang paling pantas kumpulan C & D lawan tiga pemenang dari kumpulan paling perlahan kumpulan C & D

8.5 - Final : Tiga pemenang dari yang paling perlahan dan pantas dari kumpulan AB akan melawan tiga dari pemenang yang paling perlahan dan terpentas dari kumpulan CD.

Sila rujuk gambarajah dibawah.

FORMAT BATTLE-18

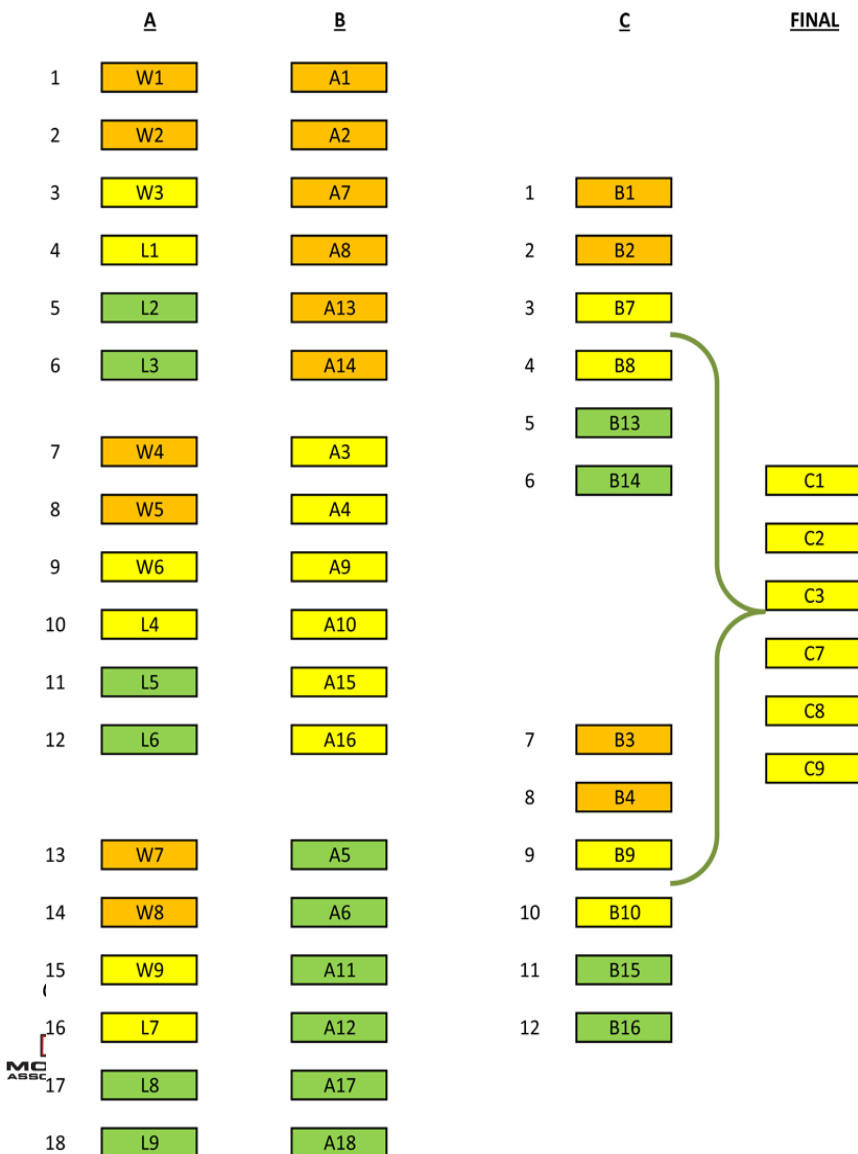

FORMAT BATTLE-24

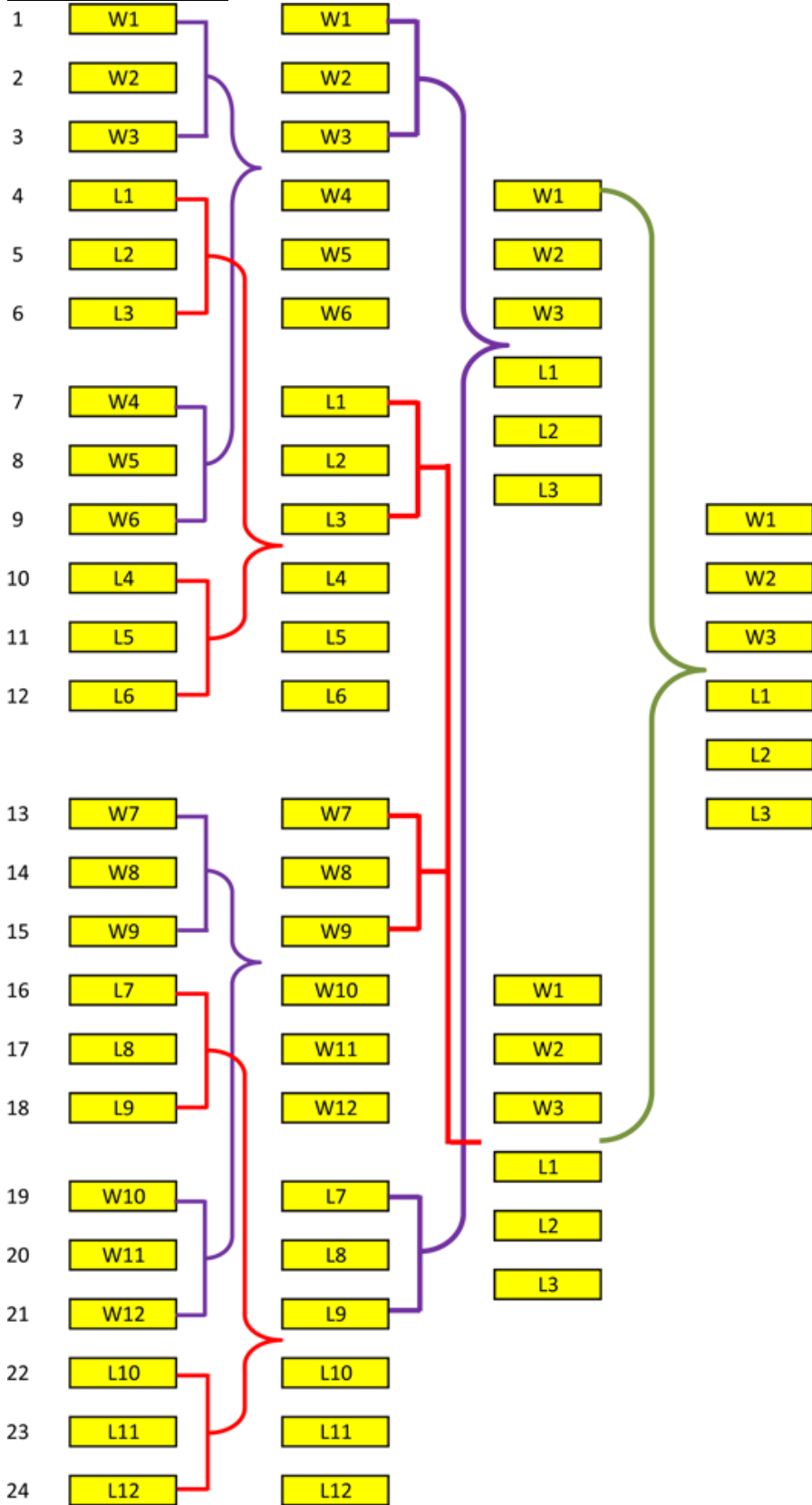

Organised by:



Event Promoter



FORMAT BATTLE-30

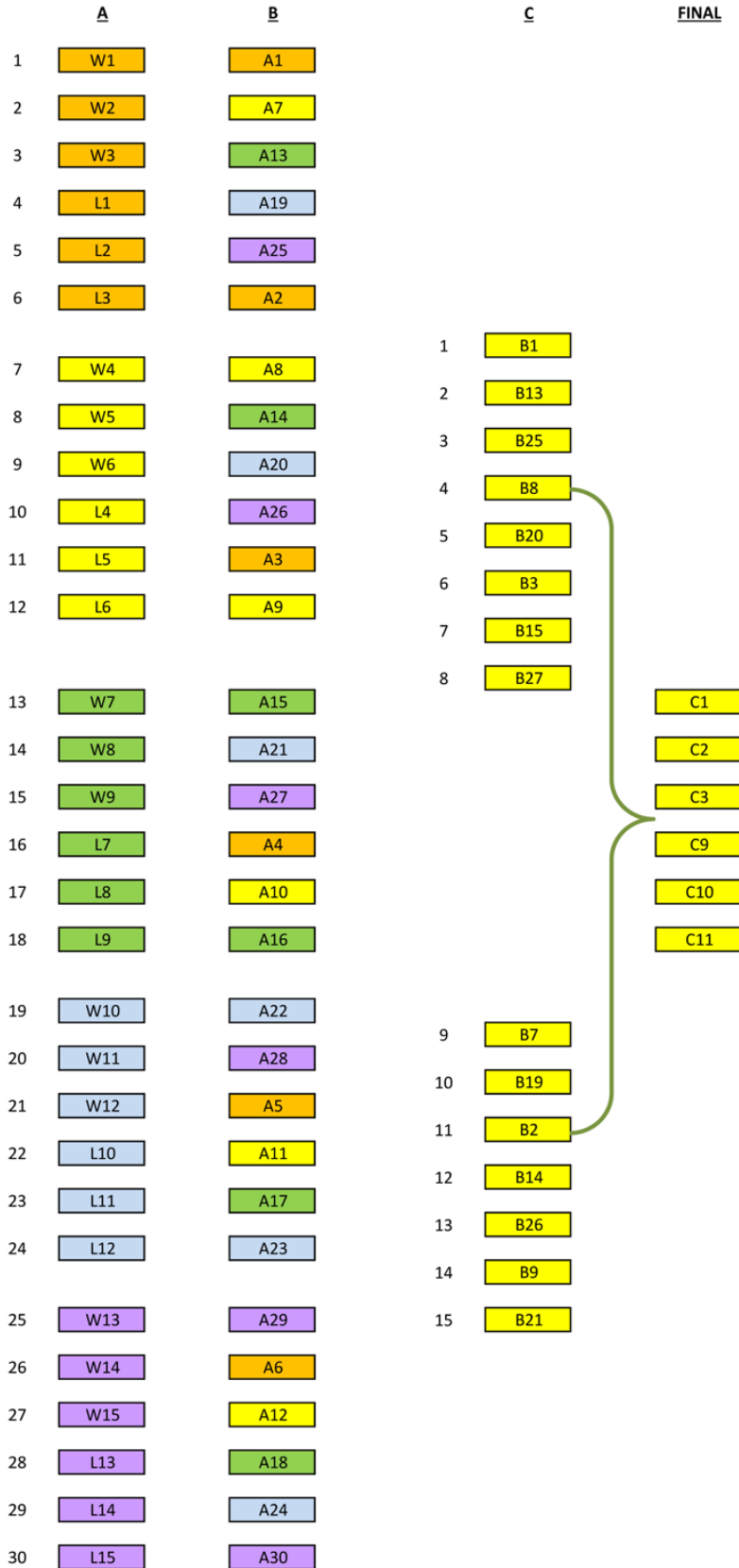

Organised by:



Event Promoter



SNF Moto Street Race 2015 ENTRY FORM

EVENT DATE : _____ ROUND : _____	Competition Number
---	--------------------

<i>RIDER</i>			
Nama:		IC:	
Alamat:			
Email:		H/P No:	

<i>JENTERA</i>			
Team / Garaj			
Buatan		Model	
Tayar (Buatan & Model)			
Kategori (Tanda)	MSR 135 <input type="checkbox"/>	MSR 150 <input type="checkbox"/>	
	MSR OPEN <input type="checkbox"/>		

For Official Use:

Payment :	Safety:	Scrutineer:
------------------	----------------	--------------------

INDEMNITY, WAIVER AND DECLARATION FORM

I hereby make an application to participate in this Event and certify that my particulars as given are correct, and agree to be bound by the undertaking on this form.

Declaration

I am fully conversant with the risks associated with motorsport in general and this event organised by Matrix Motorsports Promotion Sdn Bhd specifically. I accept that this event is potentially dangerous and uses roads that involve risk. I understand that participation can lead to injury even leading up to death as a result of my participation and I / we accept these risks completely and indemnify the organisers in the following para against any claim made whatsoever.

I have read the Regulations issued for this event and agree to be bound by them. In consideration of the acceptance of my entry, to take part in this event, I agree to save harmless and keep indemnified the Organisers and The Promoter, these being Matrix Motorsports Promotion Sdn Bhd and their officials, the Government, the Sponsors, agents, representatives, employees and all persons assisting them in this event and all owners and tenants of private property traversed by this event, from and against all actions, claims, cost, expenses and demands in respect of death or injury to myself or any other person or persons or loss or damage to any property including the car concerned in this event and tests, if any or otherwise howsoever and not withstanding that the same may have been contributed to or occasioned by the efforts, consequential or otherwise, of the organisers and their officials, agents, representatives, employees and all persons assisting them in this event. The indemnity shall be binding on my heirs, executors and legal representatives. For the part of the event run on public roads I declare I have the necessary insurance which covers me and thereby absolve the Organisers, Promoters, and all related personnel from all liability whatsoever.

I declare that I, the driver / rider, possess the standard competence necessary for an event of this type to which this entry relates, having regard to the course and the speeds which will be reached. I agree and undertake to abide by the Rules and Regulations framed for this event including the conditions precedent set out therein and all other Rules and Regulations which may hereinafter be framed.

I accept that though every effort will be made for ensuring my safety it may not always be possible to undertake the following:

- i) to ensure evacuation to nearest medical care after an accident will be undertaken with a lifesaving ambulance but surely with whatever means that are quickest, irrespective of their quality of comfort etc,
- ii) to provide advanced surgery and health care facilities on the route itself, and evacuation to the nearest medical facility may take any number of hours ,
- iii) to stop event traffic instantly in order to start an evacuation against oncoming cars,
- iv) to guarantee that no oncoming traffic may be the cause of injuries to my person,

I/ We are not suffering from any bronchial diseases like asthma, hypertension, haemophilia or epilepsy and are taking part in the Event after understanding the risks associated with the effects of High Altitude and accepting any risks and resultant consequences thereof. We also understand that the consumption of alcohol and/ or psychotropic substances are not permitted on the event and we agree to be excluded from the event if found, during the actual running of the event, to have consumed the above.

I/We agree and undertake not to agitate, litigate or seek the decision of a Court of Law on any matter of question concerning or relating to the Event commencing from the submission of the entry up to the conclusion of the event and declaration or distribution of awards.

I/We will bear all cost incurred should any damages be inflicted onto the facility and circuit during the course of the event as a result of any incident or crash.

Finally I/We hereby acknowledge that I/We am/are fully conversant with the risk and dangers, including injuries leading up to death, that are prevalent in Motor Sports in particular which I/We assume hereby.

Rider Particulars:

Signature of the Rider, dated:

Name:

IC No:

IMPORTANT:-

Any indemnity and/or declaration as prescribed by the paragraphs above if signed by a person under the age of 18 years, shall be countersigned by that person's parent or guardian whose full name and address shall be given:

Name of Parent/Guardian :